

ラプチャーディスクの取り付け方法

How to attach a rupture disk

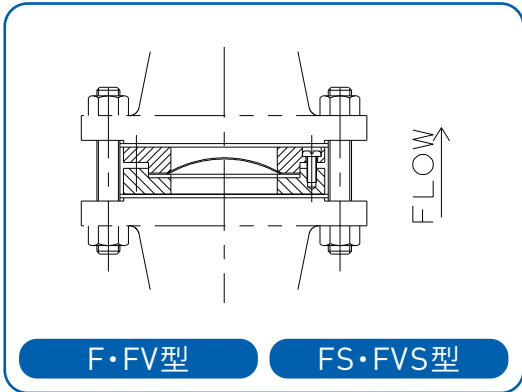

F・FV型

FS・FVS型

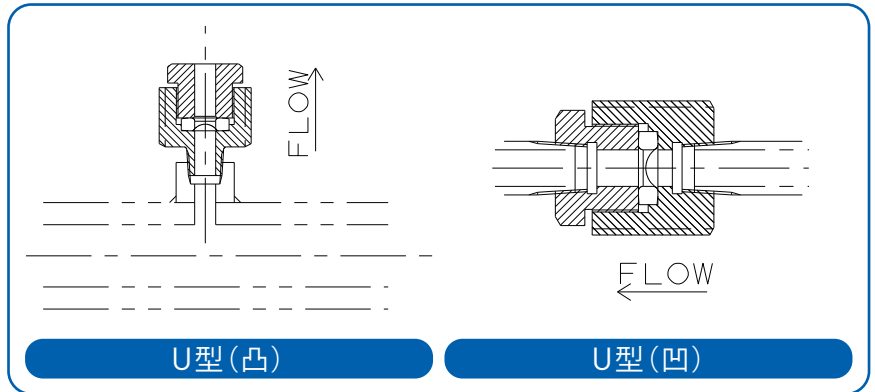

U型(凸)

U型(凹)

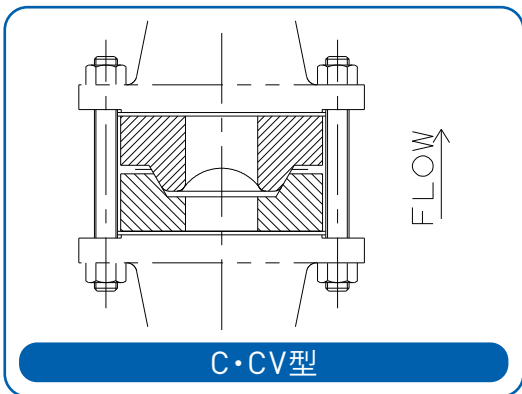

C・CV型

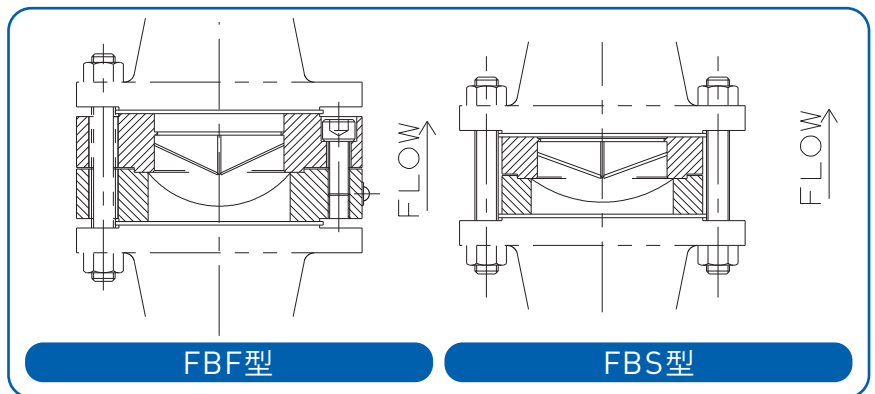

FBF型

FBS型

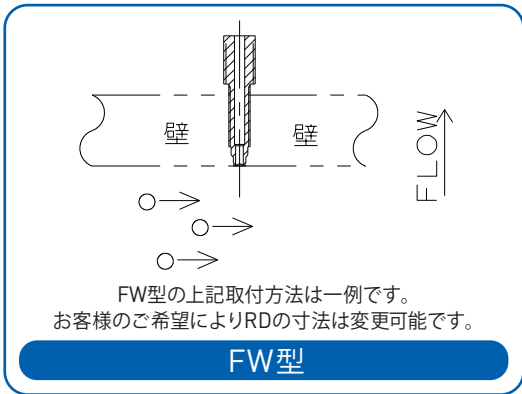

FW型

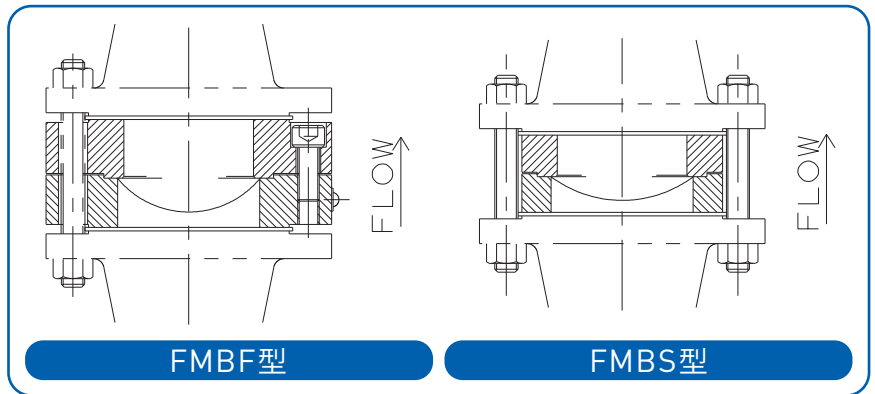

FMBF型

FMBS型

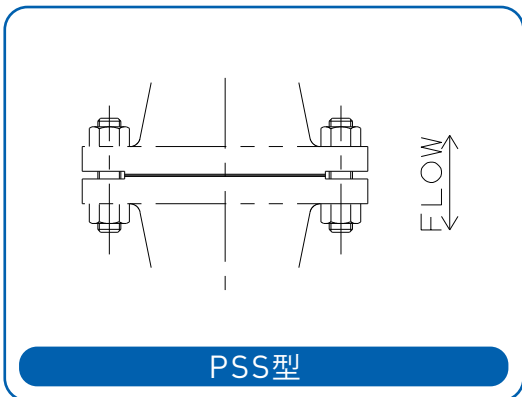

PSS型

- 一般規格(JIS・ASME・ANSIなど)のフランジにはさみ込んで使用します。
- ラプチャーディスクの固定方法にご指定・ご希望があれば営業担当へご連絡ください。
- 標準ではラプチャーディスクホルダーとフランジ間に使用するガスケット付属していません。ご用命の際はご相談ください。
- 二次側に雨水や塵埃及び配管内の錆などがたまらないようにし、また外力からの保護を考慮してください。
- ディスクはやわらかい、薄い箔または板のため取扱には十分ご注意ください。
- Rupture disk is installed where between stander flange (like as JIS, ASME, ANSI).
- Please contact our sales staff if you have any order or request about way of installing rupture disk into your equipment.
- No gasket comes with our products used between rupture disk holder and flange. In case of necessity, please contact our sales staff.
- Please keep away from rain water, dust and stain in the pipe, also from external force.
- Rupture disk is soft and thin foil or plate, need to be treated as fragile.

※商品に関するご質問、お問い合わせは下記の電話番号までお気軽にお問い合わせください
お問い合わせ窓口：本社営業課

03-3765-4161

受付時間 9:00~18:00 (土日祝日を除く)